

**WOONBRON**

Postbus 2346  
3000 CH Rotterdam

*Woonbron Hoogvliet*  
Kinheim 15  
3191 EG Hoogvliet  
telefoon (010) 231 13 11

*Woonbron Spijkenisse*  
Oberonweg 1  
3208 PE Spijkenisse  
telefoon (0181) 67 06 70

*Woonbron Prins Alexander*  
Zevenkampsering 342  
3068 HG Rotterdam  
telefoon (010) 286 88 66

*Woonbron Delfshaven*  
Aelbrechtskade 82  
3023 JA Rotterdam  
telefoon (010) 244 16 66

*Woonbron IJsselmonde*  
Adriaan de Jongstraat 32  
3078 GA Rotterdam  
telefoon (010) 292 41 40

*Woonbron Delft*  
Aart van der Leeuwlaan 8  
2624 LD Delft  
telefoon (015) 888 05 00

*Woonbron Dordrecht*  
Van Baerleplantsoen 26  
3314 BH Dordrecht  
telefoon (078) 633 68 88

[www.woonbron.nl](http://www.woonbron.nl)



# Klussenwijzer

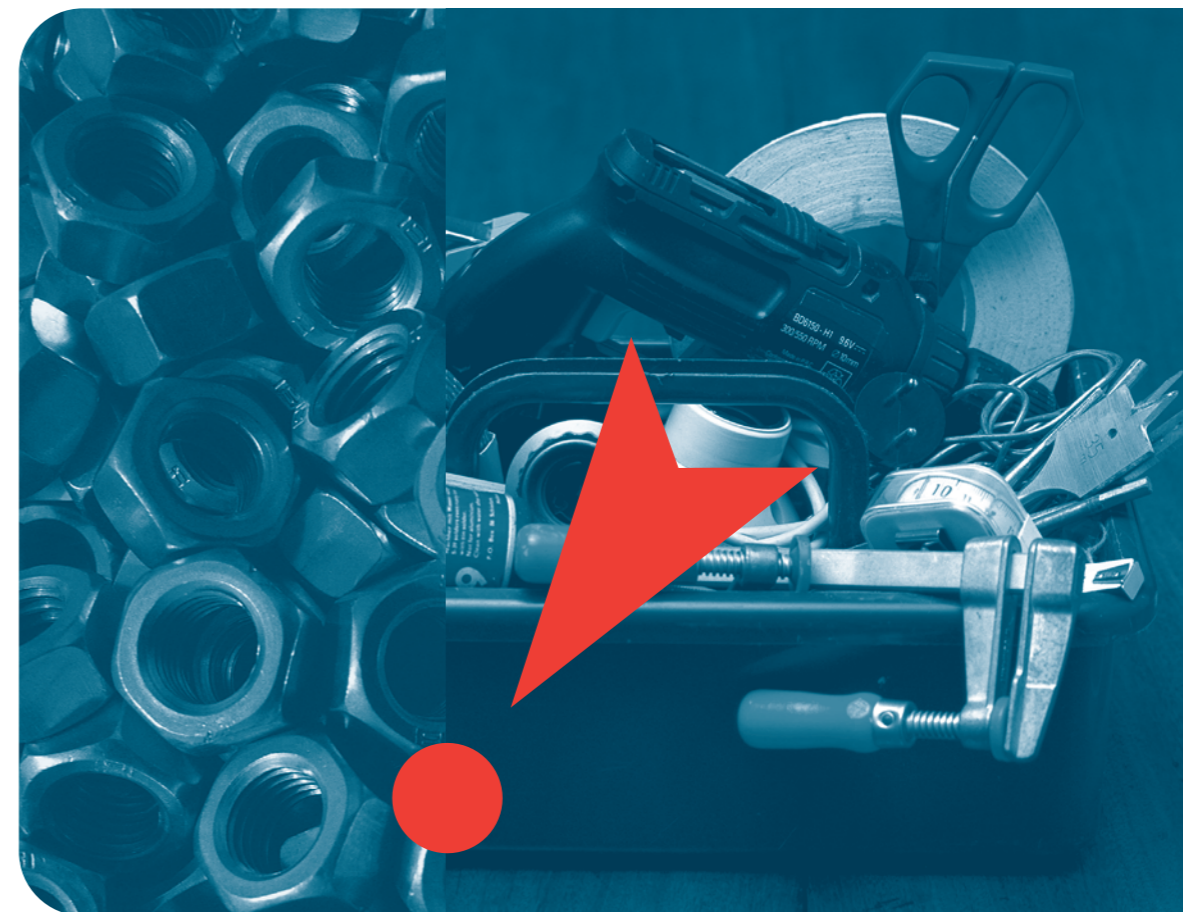

## Een keuken installeren



## Wilt u zelf iets veranderen aan keuken, muren, deuren, sanitair; ergens een wand tussen plaatsen of wilt u meer doen aan beveiliging of isolatie van de woning, dan helpen de Klussenwijzers van Woonbron u op weg.

De voorwaarden waaraan een zelf aangebrachte voorziening moet voldoen staan in de brochure ‘Zelf klussen’. Deze kunt u ophalen bij de vestiging in uw wijk, telefonisch bestellen of downloaden van de website [www.woonbron.nl](http://www.woonbron.nl). Lees de voorwaarden goed door, voordat u aan een doe-het-zelf klus begint.

*Niet alle klussen zijn even makkelijk uit te voeren. We hebben de moeilijkheidsgraad met “sterren” aangegeven:*  
*\* klusser zonder ervaring*  
*\*\* handig iemand*  
*\*\*\* vakman*

De moderne zelfbouwkeuken is goed zelf te installeren. Zeker als u uitgaat van de bestaande aansluitingen van gas, elektra en warm en koud water. Op het gebied van inbouwapparatuur valt van alles te combineren. Voordat u naar een leverancier stapt, is een keukenplan een eerste vereiste. In deze Klussenwijzer geven wij u algemene richtlijnen voor het installeren van een keuken. De installatie hangt natuurlijk sterk af van het type en de fabrikant. Lees daarom ook eerst het montagevoorschrift dat bij de keuken geleverd wordt.

### HET KEUKENPLAN

Teken de omtrek van uw huidige keuken op papier, liefst op schaal (gebruik hiervoor millimeterpapier) en geef aan waar de keukenkastjes staan. Markeer de plaats van gas-, water- en elektra-aansluitingen. Teken daarna ook de plaats van ramen, deuren, radiatoren en vensterbanken. De meeste leveranciers en doe-het-zelf zaken kunnen aan de hand van deze gegevens samen met u een nieuw keukenplan maken. Daarom is het belangrijk, dat u vooraf de juiste maten (lengte, breedte en hoogte) van uw keuken neemt. Wilt u zelf een nieuw plan maken, controleer dan eerst of uw muren haaks staan. Dit is eenvoudig te meten door op de ene muur 80 cm af te tekenen en op de andere muur ernaast 60 cm: als de diagonale afstand tussen de beide punten precies 100 cm is, zijn ze haaks. Controleer op dezelfde

manier hoe de muren staan ten opzichte van de vloer. In de tekening geeft u eventuele afwijkingen aan. In het plan voor de nieuwe keuken tekent u eerst een aanrechtblad van 60 cm diep, recht of met een hoek. Deel dan de hoofdfuncties in: koken, afwassen, koelkast (en de hoogte van de koelkast). Een spoelbak neemt 50 cm kastruimte in en een dubbele spoelbak 100 cm. Een ingebouwde gasplaat vraagt 60 cm kastruimte. Houd rekening met de oven en plaats een fornuis daarom niet strak tegen de zijmuur. De werkruimte aan beide kanten van een functie is standaard 50 cm. Het werkblad kan op elke maat geleverd worden. Daarna tekent u de apparatuur die u verder nog nodig heeft. Eindig met de planning van de opbergkasten onder en boven het werkblad. Schets voor alle duidelijkheid een boven- en een vooraanzicht van het keukenblok.

### INSTALLEER DE KEUKEN\*\*\*

Zijn de waterleiding en de waterafvoer juist geplaatst -bij voorkeur weggewerkt in de muur-, is de gasaansluiting voorzien van een afsluitkraan die niet achter de oven komt en zijn de elektrische aansluitpunten in orde?

Wijzigingen aan de installatie mogen alleen uitgevoerd worden door een erkend installateur. Vóór de installatie maakt u het tegelwerk alvast in orde. Dan zet u de kasten zonder fronten en laden in elkaar en u begint met de kasten onder het werkblad. Stel de kasten met de stelpoten waterpas en koppel ze aan elkaar. Verzorg de uitsparingen voor de aansluitpunten in de kasten. Maak het blad op maat en leg het op de onderkasten. Hang de bovenkastjes waterpas aan duimhaken of een ophangregel. Als er ook hoge wandkasten komen te staan, hangt u de bovenkastjes zo hoog dat alle kasten aan de bovenkant op gelijk niveau komen.

Maak met bijgeleverde mallen uitsparingen voor spoelbak en kookplaat in het werkblad. Monteer spoelbak en kookplaat volgens voorschrift en dicht de randen af met siliconenkit. Zaag de tegelafwerkstrip op lengte en bevestig die aan het blad. Druk het blad tegen de muur en schroef het vast aan de onderkasten. Monteer de muur- of bladmengkraan.

### DEUREN EN LADEN AFSTELLEN\*

Met de stelschroefjes zijn de ladefronten in de juiste positie af te stellen. Deurscharnieren hebben meestal twee schroeven en door de achterste schroef enkele slagen in- of uit te draaien, stelt u de deurtjes recht. Met de voorste schroef zet u ze vast. Kroonlijsten, lichtlijsten en een voorzetplint zorgen voor een professionele afwerking.

Als u de wanden wilt aftegelen, moet u met siliconenkit een waterdichte afsluiting maken tussen tegels en werkblad. In plaats van tegels kunt u de wand ook afwerken met een achterwandpaneel, dat in hetzelfde decor als het werkblad verkrijgbaar is. Denk eraan dat ook een kraan moet worden gemonteerd en aangesloten.

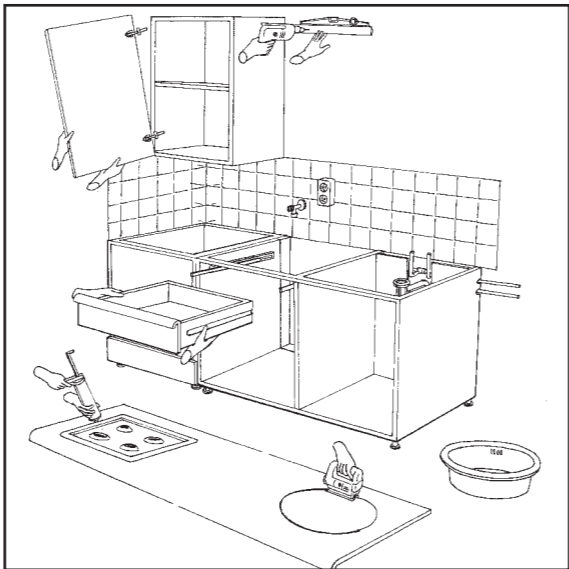

Een keuken installeren

### AFZUIGKAP

Een afzuigkap met motor mag niet op het mechanisch ventilatie systeem worden aangesloten. De afgezogen lucht dient door middel van een opening in de gevel naar buiten afgevoerd te worden. Houdt u hierbij

rekening dat wijzigingen aan het gevelbeeld aangevraagd dienen te worden. Wilt u een afzuigkap aansluiten op het mechanisch ventilatie systeem dan dient dit een motorloze te zijn. Hierover kunt u vooraf advies inwinnen bij de wijkopzichter.

## Technische spelregels voor keukenplaatsing

Ons beleid biedt u de mogelijkheid uw huurwoning aan te passen aan uw eigen wensen. Vanzelfsprekend zijn hier spelregels aan verbonden. Deze spelregels horen bij de Klussenwijzers, zodat u een goede afweging kunt maken voordat u daadwerkelijk in de woning aan de gang gaat. Een van de eisen is dat de woningaanpassing moet voldoen aan de kwaliteitseisen van Woonbron.

### KWALITEITSEISEN

Voor het plaatsen van een nieuwe keuken of keukenonderdelen (kasten, grepen, aanrechtblad) zijn de volgende kwaliteitseisen van toepassing:

*Bouwkundige en/of veiligheidstechnische aspecten:*

#### Gas, water en elektra

1. Verander bij voorkeur niets aan het leidingwerk en de aansluitpunten van gas, water en elektra. Is dit toch noodzakelijk dan dient dit door een erkend installateur uitgevoerd te worden.

#### Ventilatie

2. Als u een open keuken wilt maken, mag dat alleen als de woning is uitgerust met mechanische ventilatie. Het is niet toegestaan een open keuken te maken indien u een geiser, kachel of ander zogenaamde open verbrandingstoestel heeft.

#### Keukenblok

3. De kasten en de deuren moeten waterpas hangen.
4. De grepen van de kasten en laden moeten goed vastzitten.
5. De laden moeten recht worden ingehangen.
6. Gebruik bij voorkeur materiaal van spaanplaat met een persing (dichtheid) van 720 kg/m3 en een melamine top laag.

#### Mengkraan

7. Let erop dat de kraan niet lekt. Een kraan met keramische schijven gaat veel langer mee dan een kraan met zogenaamde leertjes. Bij een kraan met keramische schijven is de kans op druppelen ook veel kleiner.

8. Pas bij voorkeur de merken toe die zijn aangegeven door Woonbron, voorzien van het KIWA of CE-keurmerk.

#### Aanrechtblad

9. De lengte van het werkblad moet minimaal gelijk zijn aan de oorspronkelijke maat.
10. De breedte van het werkblad moet 55 of 60 cm zijn.
11. Laat u goed adviseren over de hoogte van de onder- en bovenkastjes. Deze zijn in verschillende maten verkrijgbaar. De gebruikelijke hoogte van de onderkasten is 92 cm.
12. Het werkblad moet goed waterpas liggen en een driuprand hebben.
13. Het werkblad mag van de volgende materialen zijn: roestvast staal, multiplex of MDF met een kunststof afwerking (bij voorkeur Duropal) voorzien van een granieten driuprand.
14. De spoelbak moet zijn voorzien van een stop aan een ketting en een overloop.

#### Inbouwapparatuur

15. Inbouwapparatuur mag u plaatsen, maar wordt niet door ons overgenomen. De nieuwe huurder kan, indien u verhuist, de apparatuur wel overnemen. Dit kan via de overnameverklaring.
16. Een motorloze afzuigkap kan aangesloten worden op het ventilatiesysteem met mechanische ventilatie. Vraag hiervoor wel advies aan Woonbron.
17. Een afzuigkap met motor mag niet worden aangesloten op het mechanische ventilatiesysteem. Wij adviseren u een Vewi stuk aan te brengen bij de aansluiting tussen plafond en slang. Deze voorziening zorgt ervoor dat er een ventilatieopening is als de afzuigkap niet aanstaat.

#### Tegelwerk

18. De tegels moeten strak, vlak en waterpas worden aangebracht. Ook moet u voldoende voorraad hebben om eventuele reparaties te kunnen verrichten.
19. De uitwendige hoeken en de beëindiging moeten bestaan uit tegels met

Deze Klussenwijzer is bedoeld om u te ondersteunen bij klussen. Woonbron kan niet aansprakelijk worden gesteld voor inhoud en wijze van uitvoering.

- geglazuurde randen.
20. De voegen mogen niet groter zijn dan 3 mm en moeten vol en zat ingewassen worden met speciale voegspecie.
21. Let erop dat u het tegelwerk zo verdeelt dat de tegels niet smaller worden dan 5 cm.
22. De hoogte van het tegelwerk achter het kookgedeelte moet minimaal 1,5 meter boven de vloer zijn.
23. De wand achter het aanrechtblok hoeft niet betegeld te worden.
24. De tegels moeten een KOMO certificaat hebben.
25. De wandtegels mogen de volgende afmetingen hebben: 10/20, 10/10, 15/15 of 20/20 cm.
26. De inwendige hoeken van het wandtegelwerk vult u met sanitair kit (siliconenkit) en niet met voegpasta.
27. De tegels mogen niet geverfd worden.

#### ONDERHOUDSTECHNISCHE EISEN

28. Het onderhoud aan de keuken is voor uw eigen rekening.

#### VERHUURTECHNISCH EISEN

28. Kies niet al te opvallende keukenfronten.

#### Aanbevolen materialen:

Wij raden u aan keukens van het merk Keller of Bruynzeel te gebruiken. De merken Duropal of Sensit raden wij aan voor aanrechtbladen van roestvrijstaal of hout. De kranen moeten van het merk Venlo of Grohe zijn. Tegels voor vloer of wand moeten van Mosa of Sphinx zijn.

#### Handige tips

- \* Leveranciers van keukens kunnen u heel goed adviseren over de hoogte, de breedte en de indeling van de keuken.
- \* Er bestaan ook voldoende mogelijkheden om wat beperkter te werk te gaan. U kunt bijvoorbeeld uw bestaande keuken uitbreiden met extra kastjes of alleen de fronten en grepen vernieuwen.
- \* U kunt ook een keuken bestellen uit de woonwinkel van Woonbron.